

# PLAN DIGITAL



<b>CÓDIGO DE CENTRO</b>	<b>05006430</b>
<b>DENOMINACIÓN</b>	<b>IES Valle del Alberche</b>
<b>LOCALIDAD</b>	<b>Navaluenga</b>
<b>PROVINCIA</b>	<b>Ávila</b>
<b>CURSO ESCOLAR</b>	<b>2022/2023</b>

Programa financiado por el Ministerio de Educación y Formación Profesional y el Mecanismo de Recuperación y Resiliencia (MRR).  
Programa financiado por la Unión Europea en el marco de dicho Mecanismo.

## Contenido

1. Introducción.....	3
2. Marco contextual.....	6
2.1. Análisis de la situación de centro.....	6
.....	
2.3. Tareas de temporalización del Plan.....	9
2.4. Estrategias y procesos para la difusión y dinamización del Plan.....	9
3. Líneas de actuación.....	9
3.1. Organización, gestión y liderazgo.....	10
3.2. Prácticas de enseñanza y aprendizaje.....	15
3.3. Desarrollo profesional.....	20
3.4. Procesos de evaluación.....	26
3.5. Contenidos y currículos.....	28
3.6. Colaboración, trabajo en red e interacción social.....	39
3.7. Infraestructura.....	42
3.8. Seguridad y confianza digital.....	47
4. Evaluación.....	50
4.1. Seguimiento y diagnóstico.....	50
4.2. Evaluación del Plan.....	55
4.3. Propuestas de mejora y procesos de actualización.....	57

## 1. Introducción.

### 1.1 SITUACIÓN GEOGRÁFICA

Nuestro Instituto se sitúa en Navaluenga, en un área de predominio rural con poblaciones pequeñas y medianas de la mitad sur de la provincia de Ávila, que cubre la zona occidental de la comarca del Valle del Alberche y la zona oriental de la comarca de la Sierra de Gredos. Nuestro alumnado procede en estos momentos de los siguientes centros: CRA “El Alto Alberche, que cubre las poblaciones de Navarrevisca, Serranillos, Navatalgordo, Navalosa y Hoyocasero; y CRA “Navas del Alberche”, que cubre Naval moral de la Sierra, San Juan de la Nava, Navarredondilla y San Juan del Molinillo y sus anejos; y los Colegios Públicos “El Zaire”, de Burgohondo y “Las Rubieras”, de Navaluenga.

### 1.2. ECONOMÍA

Existe una fuerte tradición en el sector primario en toda el área, en especial en relación a la agricultura y la ganadería. Sin embargo, en las últimas décadas este sector ha perdido creciente importancia relativa debido a su bajo rendimiento económico, en parte relacionado con prácticas de producción y comercialización poco evolucionadas, en ocasiones terminan siendo actividades dirigidas en buena medida al autoconsumo y con formas de venta muy anticuadas. A esto hay que añadir el escaso atractivo para las nuevas generaciones de estas actividades primarias, debido a su bajo rendimiento y a la dedicación que exige, que incluso han propiciado una fuerte emigración de población joven hacia otros núcleos y actividades.

Por el contrario, dado su alto valor ecológico, paisajístico y la buena calidad de vida que ofrece, esta área ha cobrado notable importancia desde el punto de vista turístico. Su proximidad a Madrid y a Ávila ha convertido a la zona en una segunda residencia para muchas personas que la eligen para pasar sus periodos vacacionales y fines de semana. Su presencia y la necesidad de ser atendida ha fomentado nuevas actividades productivas entre las que destaca especialmente la construcción y todas aquellas relacionadas con la hostelería y el comercio. Esta situación se hace más patente en las poblaciones más próximas al río Alberche, y tiene su mejor ejemplo en Navaluenga, que llega a multiplicar por diez su población en los periodos vacacionales.

La actividad de tipo industrial es débil y se concentra básicamente en actividades relacionadas con la construcción, como la cerrajería, fontanería, carpintería, electricidad, pintura..., y en pequeños talleres de mecánica del automóvil. Además, existen otras industrias vinculadas a producciones del sector primario como la madera y conservas de productos agrarios típicos de la zona.

Como consecuencia del auge del turismo ya aludido, el sector servicios toma creciente importancia. Se refleja en el incremento del número de bares, restaurantes, discotecas, camping y otros establecimientos de tipo comercial que intentan satisfacer la demanda local y turística y reclaman mano de obra.

### 1.3. TRANSPORTE

El Instituto dispone de un sistema de transporte en autocares para los alumnos que no habitan en Navaluenga, estos autocares efectúan cinco rutas diferenciadas para facilitar ese transporte de alumnos. Este servicio es gratuito para nuestros alumnos de la ESO y de Bachillerato.

### 1.4. POBLACIÓN

En toda esta área predomina un poblamiento concentrado en núcleos de tamaño pequeño y medio. El nivel económico de la población de estos municipios es medio. El paro es escaso y el poder adquisitivo familiar permite cubrir adecuadamente las necesidades básicas y permitirse ciertas comodidades en el hogar y en el modo de vida.

El nivel de estudios es medio – bajo, pero conviene diferenciar entre aquellas familias cuyos componentes tiene mayor edad, que suelen tener un nivel de estudios inferior, y las familias más jóvenes, con mayor nivel de escolarización (todos con la enseñanza básica cursada, y con cierta frecuencia con estudios medios). Las mayores expectativas educativas que tienen las familias para sus hijos se aprecian en la mucha mayor frecuencia con que en las últimas décadas los alumnos continúan sus estudios tras terminar la enseñanza obligatoria. Además, se advierte un interés manifiesto de los padres en la participación en los asuntos relacionados con la educación de sus hijos, asistiendo en número importante a las reuniones y actividades a las que son convocados.

#### 1.5. PERFIL DEL ALUMNADO DEL CENTRO

Según una encuesta realizada entre todo el alumnado del Centro en los tres primeros cursos de funcionamiento, el alumno tipo vive con sus padres y en numerosos casos con sus abuelos, en casa propia y con sitio particular para estudiar. Su padre trabaja manualmente y su madre se dedica a sus labores.

El nivel de estudios de los padres es primario y normalmente no se lee el periódico, excepto los fines de semana. Casi en la mitad de los domicilios se dispone de ordenador y se utilizan los libros disponibles, aunque no existe hábito de lectura.

Los hijos colaboran en las tareas domésticas (más las chicas) y tienen como aficiones principales el deporte, salir con los amigos, ver la televisión y jugar con los videojuegos. Mientras, las aficiones de los padres son la caza, la pesca los deportes (fútbol, ciclismo ...) y la lectura.

El alumno tipo dedica un promedio de dos horas y media a estudiar (exactamente el mismo que a ver la televisión), sus padres no le suelen ayudar en este estudio (en general, por falta de formación), pero valoran mucho las tareas escolares y están pendientes de que se hagan. Considera suficientes las horas diarias de clase y no asiste a clases particulares a lo largo del curso.

#### 1.6. OFERTA EDUCATIVA DEL CENTRO

- Niveles y grupos:
  - 4 niveles de la E.S.O., repartidos en 8 grupos de alumnos,
  - 2 grupos del Programa de Mejora del Aprendizaje y del Rendimiento.
  - 2 modalidades de Bachillerato (Humanidades y Ciencias Sociales y Ciencias), de dos cursos cada uno, repartidos en cuatro grupos de alumnos.
- MATERIAS DE LIBRE CONFIGURACIÓN AUTONÓMICA

1º de E.S.O.

- a. Segunda lengua extranjera: francés.
- b. Conocimiento del Lenguaje (materia de refuerzo de Lengua Castellana y Literatura).
- c. Conocimiento de las Matemáticas (materia de refuerzo de Matemáticas).

2º de E.S.O.

- a. Segunda Lengua extranjera: francés.
- b. Conocimiento del Lenguaje (materia de refuerzo de Lengua Castellana y Literatura).
- c. Conocimiento de Matemáticas (materia de refuerzo de Matemáticas).

#### 2º PMAR

- a. Conocimiento del Lenguaje (materia de refuerzo de Lengua Castellana y Literatura).
- b. Conocimiento de Matemáticas (materia de refuerzo de Matemáticas).

#### 3º de E.S.O.

- a. Control y Robótica
- b. Francés
- c. Conocimiento del Lenguaje (materia de refuerzo de Lengua Castellana y Literatura)
- d. Conocimiento de Matemáticas (materia de refuerzo de Matemáticas).
- e. Iniciación a la Actividad Emprendedora y Empresarial.

#### 1º DIVERSIFICIÓN

- a. Conocimiento del Lenguaje.
- b. Conocimiento de las Matemáticas.

#### 4º E.S.O.

##### Enseñanzas Académicas

- a. Tecnología (2horas).
- b. Educación Financiera
- c. EPVA
- d. TIC

##### Enseñanzas Aplicadas

- e. Conocimiento del Lenguaje (materia de refuerzo de Lengua Castellana y Literatura).
- f. Conocimiento de Matemáticas (materia de refuerzo de Matemáticas).
- g. Educación Financiera
- h. TIC.
- i. EPVA.

##### ■ Instalaciones:

- Gimnasio, Pabellón Municipal y 2 pistas polideportivas
- 2 aulas de Informática,
- 2 aulas de audiovisuales,
- Talleres de Tecnología y de Educación Plástica y Visual, y Laboratorio Fotográfico,
- Laboratorios de Ciencias Naturales, Física y Química, Biblioteca.

## 2. Marco contextual.

### 2.1. Análisis de la situación de centro.

Se ha realizado un análisis de la situación del centro con los siguientes instrumentos: El informe SELFIE de la comisión europea (ANEXO I) y el análisis DAFO que se encuentra a continuación.

Análisis DAFO.	
Es una herramienta que permite analizar la realidad de partida para poder tomar decisiones de futuro.	
FACTORES INTERNOS	FACTORES EXTERNOS
DEBILIDADES	AMENAZAS
<ul style="list-style-type: none"> <li>Algunos recursos obsoletos.</li> <li>Falta de tiempo para la adecuación y actualización de equipos informáticos.</li> <li>Algunos docentes con falta de motivación y poco implicados en el centro debido a la alta tasa de interinidad.</li> <li>Falta de conocimientos por parte de los docentes. Necesidad de formación.</li> <li>Falta de tiempo para la actualización de conocimientos digitales.</li> <li>Presencia de alumnado sin recursos tecnológicos en casa.</li> </ul>	<ul style="list-style-type: none"> <li>Bajada de la natalidad.</li> <li>Suplencias y bajas de personal que tardan en cubrirse.</li> <li>Escasa participación de las familias en el proceso de enseñanza aprendizaje de sus hij@s</li> <li>Dificultad en la recepción de Internet en algunas localidades.</li> <li>Nuevas formas de adicción y dependencia de las tecnologías.</li> <li>Poca valoración del profesorado en la sociedad.</li> <li>Posibilidad de aumentar la brecha digital.</li> <li>Escepticismo por los continuos cambios legislativos y la realización de proyectos que no obtuvieron los resultados esperados.</li> </ul>
FORTALEZAS	OPORTUNIDADES
<ul style="list-style-type: none"> <li>Baja ratio</li> <li>Buena dotación de quipos.</li> <li>Buena conexión a la red CED_DOCENCIA</li> <li>Uso de trabajo en red.</li> <li>El Equipo Directivo tiene buena disposición para valorar y analizar las propuestas de mejoras sugeridas por los miembros de la comunidad educativa, y darles un nuevo enfoque para obtener mejores resultados.</li> </ul>	<ul style="list-style-type: none"> <li>Posibilidad de elaboración de un proyecto ilusionante.</li> <li>Mejora de la imagen del Centro en el exterior.</li> <li>Posibilidad de ser un referente para otros Centros educativos a través de buenas prácticas de TIC.</li> <li>Mejora de la comunicación con el exterior.</li> <li>Posibilidad de ayuda del equipo CompDigEdu, de Maestros</li> </ul>

<ul style="list-style-type: none"> <li>• Implicación de las TIC en el aula.</li> <li>• Predisposición del uso de las TIC por parte de las familias.</li> <li>• Docentes motivados y con ganas de mejorar.</li> <li>• Poco absentismo escolar.</li> <li>• Buen clima de convivencia entre el equipo directivo y el claustro</li> <li>• Implicación del Equipo Directivo.</li> <li>• Atención a la Diversidad (desdobles y grupos flexibles)</li> <li>• Ganas de mejorar. Aceptar la novedad como valor positivo. Formación del profesorado.</li> <li>• Uso de redes sociales.</li> <li>• Uso de las TIC.</li> </ul>	<p>Colaboradores, o de otras instituciones.</p> <ul style="list-style-type: none"> <li>• Posibilidad del aumento de infraestructura y equipamiento asociado a acciones formativas.</li> <li>• Posibilidad de trabajar con otros centros distantes en el espacio.</li> <li>• El trabajo en red con información compartida por los diferentes profesionales del centro.</li> <li>• Alentar al profesorado a un uso más efectivo de las TIC dentro del proyecto común del centro.</li> <li>• Involucrar a las familias en la participación de las actividades educativas del centro.</li> <li>• Contribución a la alfabetización digital de toda la sociedad.</li> <li>• Encontrar socios externos (Erasmus + eTwinning...) para desarrollar proyectos conjuntos.</li> <li>• El agotamiento del sistema de enseñanza tradicional.</li> <li>• La proyección, cada vez más importante, de las redes sociales con fines educativos y divulgativos.</li> <li>• Disponibilidad de gran cantidad de información en internet. Grandes bancos de datos y recursos.</li> <li>• Continua aparición de aplicaciones didácticas útiles.</li> <li>• Implantación cada vez mayor de la digitalización en todos los aspectos de la vida social.</li> <li>• Adecuar la enseñanza a la realidad social de los alumnos.</li> </ul>
--	---

ANEXO 1: [SELFIE.pdf](#)

## 2.2. Objetivos del plan de acción.

### 2.2.1. Objetivos de dimensión educativa.

Dimensión educativa: alumnado:

- Utilizar las TIC como herramienta de aprendizaje de los contenidos propios de las áreas.
- Utilizar plataformas educativas, blogs o contenido virtual para fomentar la interacción y la colaboración entre los profesores y los alumnos.
- Organizar actividades orientadas al uso seguro y responsable de las TIC desde la tutoría y participar en otras que se nos propongan desde otras instituciones.

Dimensión educativa: profesorado:

- Utilizar en sus áreas los recursos de los que dispone el Centro como una herramienta pedagógica habitual en el proceso de enseñanza.
- Potenciar la integración de las TIC en las programaciones didácticas, recogiendo aspectos como el empleo de búsquedas contrastadas y críticas de información en internet, uso de presentaciones audiovisuales, empleo de actividades interactivas, uso de aulas virtuales...
- Uso de las TIC para favorecer metodologías innovadoras y experimentales a través de proyectos compartidos.

Dimensión educativa: comunidad educativa:

- Difundir aspectos de la vida del centro a toda la comunidad educativa.
- Valorar y permitir el uso de dispositivos móviles para fines educativos.

### 2.2.2. Objetivos de dimensión organizativa.

- Favorecer la creación de vías de comunicación tecnológicas entre los miembros de la comunidad educativa: correo educa, TEAMS, y MOODLE.
- Utilizar los equipos de TEAMS para la coordinación, comunicación y trabajo de la comunidad educativa.
- Utilizar la plataforma EDUCACYL y las herramientas Office 365.
- Formar al profesorado en la utilización de herramientas TIC.
- Organizar y sistematizar la digitalización de los procesos de la gestión administrativa del centro, como las actas y establecer la firma digital de los documentos.
- Utilizar las TIC y redes sociales para la proyección exterior de nuestro centro.
- Poner a disposición de la comunidad educativa los documentos del centro, utilizando diferentes vías, como la página web del centro.

### 2.2.3. Objetivos de dimensión tecnológica.

Infraestructura:

- Elaborar un plan de mantenimiento y renovación de equipos, software e



infraestructuras TIC.

- Gestionar y distribuir los recursos para que estén al alcance de todos y asegurar así las posibilidades educativas de todo el alumnado.

Seguridad y confianza digital:

- Velar por el buen funcionamiento y mantenimiento de los equipos.
- Recibir formación en seguridad y uso correcto de las TIC (alumnos y profesores).

### 2.3. Tareas de temporalización del Plan.

	Curso 21/22	Curso 22/23	Curso 23/24	Curso 24/25
<b>Elaboración</b>	<b>x</b>	<b>x</b>		
<b>Aplicación</b>			<b>x</b>	<b>x</b>
<b>Seguimiento</b>			<b>x</b>	<b>x</b>
<b>Evaluación</b>			<b>x</b>	<b>x</b>
<b>Revisión</b>				<b>x</b>

9

### 2.4. Estrategias y procesos para la difusión y dinamización del Plan.

	Tareas	Temporalización
<b>Presentación del plan</b>	<ul style="list-style-type: none"> <li>• Claustro y Consejo</li> <li>• Actividades de acogida al nuevo profesorado</li> </ul>	Septiembre 23
<b>Promoción del plan</b>	<ul style="list-style-type: none"> <li>• Web del centro</li> <li>• Redes Sociales</li> </ul>	Septiembre 23
<b>Difusión al resto de miembros de la comunidad educativa</b>	<ul style="list-style-type: none"> <li>• IES Fácil Familia</li> <li>• Reunión informativa con los padres</li> </ul>	Septiembre 23

## 3. Líneas de actuación

Situación actual del centro en la integración de las TIC en las diferentes áreas de actuación.

### 3.1. Organización, gestión y liderazgo.

#### 3.1.1. Comisión TIC.

Dentro de las tareas y funciones de la comisión TIC que ha de constituirse en septiembre de 2023 están las siguientes:

- Estudiar los criterios organizativos de tipo tecnológico y educativo requeridos para la integración de las tecnologías de la información y la comunicación en el centro educativo, con el apoyo de las comisiones provinciales y regionales.
- Impulsar el desarrollo de acciones organizativas relativas a la utilización de los equipos informáticos del centro y de las redes del centro educativo.
- Recopilar y organizar la información relativa a la integración de las tecnologías de la información y la comunicación.
- Apoyar al profesorado en aspectos relativos a la organización tecnológica y educativa de la estrategia.
- Seleccionar recursos útiles para el desarrollo de los objetivos y proyectos del centro.
- Desarrollar tareas organizativas básicas tales como el registro de equipos de alumnos, canalización del servicio de mantenimiento y la asignación y control de los equipos informáticos.
- Diseñar actuaciones de información a familias, al alumnado y al profesorado.
- Canalizar el flujo informativo entre la Comisión Códice TIC provincial y el centro.
- Elaborar un Plan TIC de centro que se integrará en el proyecto educativo del centro
- Recoger en la siguiente tabla una o varias funciones para cada integrante e indicar el tiempo en que las llevarán a cabo.

Integrante	Funciones o tareas	Temporalización
<b>Equipo directivo</b>	Integrar el Plan TIC en el PEC	Septiembre 23
<b>Coordinador TIC</b>	Actualización de inventarios de medios y estado de las redes.	Todo el curso
<b>Responsables de medios digitales (web y RRSS)</b>	Diseñar y difundir material promocional.	Todo el curso
<b>Responsable de formación</b>	Elaboración de encuestas de detección de necesidades formativas.  Difusión de actividades formativas.	Septiembre 23  Todo el curso
<b>Otros docentes pertenecientes a la comisión TIC</b>	Programa de acogida al profesorado de nueva incorporación.	Claustro inicial o en el momento de su incorporación al centro.

### 3.1.2. El Plan Digital de Centro en relación con los documentos y planes institucionales.

Documento	Puntos recogidos en el documento	Evidencia
Propuesta curricular (PC)	Incluye los objetivos generales de la ESO y de bachillerato, entre los que se incluye los relacionados con las TIC, aspectos metodológicos derivados de su uso, trabajo de competencias, selección de materiales curriculares y la evaluación con las herramientas digitales.	Apartado de metodología didáctica
Programación General Anual (PGA)	Incluye los objetivos generales de centro, entre los que destacan aquellos que están relacionados con las tecnologías de la información y la comunicación.	Incluido en la página 12 (Plan de Convivencia)
Programaciones Didácticas (PD)	Incluye orientaciones didácticas para la adquisición de la competencia digital.	
Lengua y Literatura		Apartado de metodología didáctica
Música		Apartado de metodología didáctica
Economía		Apartado de metodología didáctica
Geografía e Historia		Apartado de metodología didáctica
Biología y Geología		Apartado de metodología didáctica
Educación Física		Apartado de metodología didáctica
Cultura Clásica		Apartado de metodología didáctica
Física y Química		Apartado de metodología didáctica

Filosofía		Apartado de metodología didáctica
Francés		Apartado de metodología didáctica
Inglés		Apartado de metodología didáctica
Matemáticas		Apartado de metodología didáctica
Plástica		Apartado de metodología didáctica
Religión		Apartado de metodología didáctica
Tecnología		Apartado de metodología didáctica
Plan de Lectura (PL)	Desarrollo de las competencias clave a través de la lectura con herramientas TIC, así como las actividades con el alumnado con necesidades educativas especiales.	Página 24 de la PGA
Reglamento de Régimen Interno (RRI)	Uso correcto de los espacios y dispositivos digitales. Normas para garantizar el control de la seguridad y confianza digital.	Páginas 25 y 30
Plan de convivencia (PC)	Incluir actuaciones que promuevan que las familias, tutores y alumnado sean formados en temas de convivencia, acoso, ciberacoso y uso responsable de las nuevas tecnologías.	Página 12 de la PGA
Plan de Acción Tutorial	Define objetivos, aspectos metodológicos y actividades, por ejemplo, el envío de comunicaciones entre tutores y tutores y familias.	Páginas 69 y 70 del PEC
Plan de contingencia	Se incluyen en el documento actuaciones en casos excepcionales de comunicación y adaptación de currículo y pedagógicas para llegar a todo el alumnado.	Páginas 5, 6, 7, 8, 9, 10 y 11

### 3.1.3. Integración de las TIC en los procesos administrativos y educativos.

Recurso TIC	Función
<b>GECE</b>	Gestión económica del centro.
<b>PROGRAMA PEÑALARA</b>	Elaboración de horarios.
<b>STILUS</b>	Gestión de información del personal del centro, alumnos, oferta educativa, RELEO...
<b>IES 2000</b>	Gestión administrativa.
<b>IES Fácil</b>	Gestión de notas, faltas y comunicación con las familias.
<b>TEAMS</b>	Reuniones y comunicación del profesorado. Comunicación profesor/alumno. Comunicación profesor/padres. Soporte didáctico.
<b>Aula Moodle</b>	Soporte didáctico.

### 3.1.4. Propuestas de innovación y mejora

Acción	Medida	Estrategia de desarrollo	Responsable	Temporalización
Mantenimiento de equipos informáticos	Actualizar y renovar el equipamiento tecnológico	Realizar propuestas de mejora en CCP	Comisión TIC	Primer trimestre
Reflejar el Plan Digital de Centro en los Documentos Institucionales	Incluir modificaciones en los documentos del centro para reflejar los aspectos fundamentales del Plan Digital	Modificar los documentos institucionales	Equipo directivo	Septiembre 23
Mantener o mejorar el nivel de certificación TIC	Solicitar certificación TIC	Elaborar proyecto de certificación	Comisión TIC	Pendiente de la convocatoria oficial de certificación
Digitalización de las actas y firma electrónica	Digitalización de las actas de las sesiones de evaluación, reuniones de la	Informar a todo el claustro	Equipo Directivo	Primeras sesiones de Claustro, CCP y Consejo Escolar

	C.C.P. Y del Consejo Escolar, así como de los Claustros. Firma electrónica de las mismas.			
Mantener actualizada la página web del centro	Gestionar activamente la web del centro	Invitar a todos los docentes a ser parte activa en la difusión de actividades vía web	Responsable Web	Todo el curso
Establecer un protocolo de reutilización de los equipos y consumibles	Elaborar un documento informativo o una infografía resumen del protocolo.	Entregar el documento informativo/info gráfica al personal del centro.	Comisión TIC	Segundo trimestre curso 23/24
Estudiar el procedimiento a seguir para el reciclaje de los recursos informáticos.	Analizar las diferentes opciones de reciclaje.	Seleccionar la opción más adecuada a nuestro centro.	Equipo directivo	Primer trimestre curso 23/24
Protocolo de incidencias A INFRAESTRUCTURAS	Confeccionar un registro de incidencias y protocolo de actuación para la resolución de las mismas.	Recogida de todas las incidencias en una plantilla de incidencias mensual para entregársela al Servicios de Mantenimiento	Responsable TIC	Inicio del curso
Poner en práctica una plantilla para registrar el uso y las incidencias en el Aula de Informática y unas normas de uso de dicha aula.	Elaborar un cartel informativo con las normas de uso y una plantilla para registrar el uso de los equipos y las posibles incidencias.	Colocar en el aula de informática una infografía con las normas de uso y las hojas de recogida de incidencias.	Comisión TIC	Inicio del curso/todo el curso

Contratar a una Empresa de Servicios de Mantenimiento y actualización del equipamiento informático.	Contratación de servicios externos	Una vez al mes visitará el Centro para resolver las incidencias. Y posteriormente se emite un parte de incidencias y actuación.	Equipo directivo	Inicio de curso
Asegurar que todo el equipamiento informático se encuentra protegido por contraseñas de acceso, así como las redes Wifi.	Comprobación directa del estado de las contraseñas de redes y equipos.	Revisar los equipos de manera individualizada.	Comisión TIC	Inicio de curso

### 3.2. Prácticas de enseñanza y aprendizaje.

#### 3.2.1. Proceso de integración didáctica de las TIC:

Recoger en esta tabla acciones, responsables y temporalización. A modo de ejemplo tenéis los siguientes:

Acción	Responsable	Temporalización
<b>Permitir al alumno familiarizarse con el entorno digital y adquirir las competencias necesarias</b>	Profesorado	Se realiza de forma paulatina y adaptada a su etapa, nivel y características propias del alumno.
<b>Encuestas orales para la detección de necesidades básicas del alumnado.</b>	Profesorado y tutores	A principio de curso.
<b>Recopilar tutoriales y webs de ayuda para el manejo básico de las herramientas y equipos que se utilizan en el centro.</b>	Equipo directivo	Equipo directivo

<p><b>Uso de contenidos didácticos digitales.</b></p> <p><b>Blogs:</b>  <a href="https://letialgon.wixsite.com/rnatieclub/">https://letialgon.wixsite.com/rnatieclub/</a></p> <p><b>Aula Moodle:</b>  <a href="https://aulavirtual.educa.jcyl.es/iesvalledelalberche/course/view.php?id=33">https://aulavirtual.educa.jcyl.es/iesvalledelalberche/course/view.php?id=33</a>  <a href="http://iesvalledelalberche.centros.educa.jcyl.es/sitio/index.cgi?wid_seccion=2&amp;wid_item=60">http://iesvalledelalberche.centros.educa.jcyl.es/sitio/index.cgi?wid_seccion=2&amp;wid_item=60</a>  <a href="https://aulavirtual.educa.jcyl.es/iesvalledelalberche/course/view.php?id=61">https://aulavirtual.educa.jcyl.es/iesvalledelalberche/course/view.php?id=61</a>  <a href="https://aulavirtual.educa.jcyl.es/iesvalledelalberche/course/view.php?id=62">https://aulavirtual.educa.jcyl.es/iesvalledelalberche/course/view.php?id=62</a>  <a href="https://aulavirtual.educa.jcyl.es/iesvalledelalberche/course/view.php?id=63">https://aulavirtual.educa.jcyl.es/iesvalledelalberche/course/view.php?id=63</a>  <a href="https://aulavirtual.educa.jcyl.es/iesvalledelalberche/course/view.php?id=64">https://aulavirtual.educa.jcyl.es/iesvalledelalberche/course/view.php?id=64</a>  <a href="https://aulavirtual.educa.jcyl.es/iesvalledelalberche/course/view.php?id=65">https://aulavirtual.educa.jcyl.es/iesvalledelalberche/course/view.php?id=65</a>  <a href="https://aulavirtual.educa.jcyl.es/iesvalledelalberche/course/view.php?id=58">https://aulavirtual.educa.jcyl.es/iesvalledelalberche/course/view.php?id=58</a></p> <p><b>Otros:</b>  <a href="https://identidad.usal.es/adas/SAML2/SSOService.php?SAMLRequest=jVJdb9swDPwrht5tyd7cNEISIGtQNEC3BnW6h70MjMUsAmzJE6l9%2FPvJTou2A1bsjSDvjsCDFwR9N%2Bh15JO7x%2B8RibNfedIT4OliMFpD2RJO%2BiRNLe6WX%2B81VWh9BA8%2B9Z34gXlbQYQYWDrcni2m6X4auCoSnh3qFuszNzGlc4OpZqZiwulsD0eZjB%2FP0eFNYrsMwZKzKVIQolOFHHriMFxaqmqylWdV%2FW%2BVLq%2B1FX5RWSbdI11wBPrxDyQItladGwNmCISdAWSBAMkR4uVbJq7BsMP22IxnAaRrZ%2F8XnlHscfwOH24v31WJI7Gxv5ZL4UpxywqScO5yKGIUfFvMh2jxl%2BsM5Y9%2B3t%2BA5nEOmb%2FX6X7%2B6avVgtxgV6iiOs%2Fs9Sj5xuZhgdLeRL%2FuL8Dp%2FS5u1m5zvb%2Fs6ufeiB%2F22sLMqpY01%2BnKA6OhqwtUeLjkXYdf7nVUBgXAoOEYVcnZe%2BfrvVHw%3D%3D&amp;RelayState=https%3A%2F%2Fstudium.usal.es%2Flogin%2Findex.php&amp;SigAlg=http%3A%2F%2Fwww.w3.org%2F2001%2F04%2Fxmldsig-more%23rsa-sha256&amp;Signature=Ga%2BI5te8bFidd11UeJU27pZhBAoydrjtkbmvnKXGOSQAF1YkpHg6k7cExYltRCXedi4xhvKvYQ0utc%2Fp%2FB6Whzux5tif8WaEDT3DquffodUDwtzm79RTv5u%2FJkucNfimlx7wKpoN2xrjmEPH1Z1DFV2zbldueibRDZb1%2FBWQEy8zgQ90DlvIP0cQpxA%2BrHeLoN6H53aMkeihI0XidXNpaM5SIzqBrGFCPRqWnt9GTXQ0Dffi%2BFI">https://identidad.usal.es/adas/SAML2/SSOService.php?SAMLRequest=jVJdb9swDPwrht5tyd7cNEISIGtQNEC3BnW6h70MjMUsAmzJE6l9%2FPvJTou2A1bsjSDvjsCDFwR9N%2Bh15JO7x%2B8RibNfedIT4OliMFpD2RJO%2BiRNLe6WX%2B81VWh9BA8%2B9Z34gXlbQYQYWDrcni2m6X4auCoSnh3qFuszNzGlc4OpZqZiwulsD0eZjB%2FP0eFNYrsMwZKzKVIQolOFHHriMFxaqmqylWdV%2FW%2BVLq%2B1FX5RWSbdI11wBPrxDyQItladGwNmCISdAWSBAMkR4uVbJq7BsMP22IxnAaRrZ%2F8XnlHscfwOH24v31WJI7Gxv5ZL4UpxywqScO5yKGIUfFvMh2jxl%2BsM5Y9%2B3t%2BA5nEOmb%2FX6X7%2B6avVgtxgV6iiOs%2Fs9Sj5xuZhgdLeRL%2FuL8Dp%2FS5u1m5zvb%2Fs6ufeiB%2F22sLMqpY01%2BnKA6OhqwtUeLjkXYdf7nVUBgXAoOEYVcnZe%2BfrvVHw%3D%3D&amp;RelayState=https%3A%2F%2Fstudium.usal.es%2Flogin%2Findex.php&amp;SigAlg=http%3A%2F%2Fwww.w3.org%2F2001%2F04%2Fxmldsig-more%23rsa-sha256&amp;Signature=Ga%2BI5te8bFidd11UeJU27pZhBAoydrjtkbmvnKXGOSQAF1YkpHg6k7cExYltRCXedi4xhvKvYQ0utc%2Fp%2FB6Whzux5tif8WaEDT3DquffodUDwtzm79RTv5u%2FJkucNfimlx7wKpoN2xrjmEPH1Z1DFV2zbldueibRDZb1%2FBWQEy8zgQ90DlvIP0cQpxA%2BrHeLoN6H53aMkeihI0XidXNpaM5SIzqBrGFCPRqWnt9GTXQ0Dffi%2BFI</a></p>	<p>Profesorado</p> <p>Leticia Alonso</p> <p>Leticia Alonso</p> <p>Remedios Aumente Manuel G. García</p> <p>Remedios Aumente</p>	<p>Durante todo el curso.</p>
--	---	-------------------------------



<b>aT2EIMcG4M0ce45ECEkdjCns0YLV8nre2HmY9MQvG%2B%2BToWo2FifoCnby%2BTVMfO3xyJSJbPJGarmP1zudH5u61kT0nMoegBLIEA%3D%3D Plataformas de creación propia</b>	Federico Díaz	
<b>Plan de seguimiento y recuperación con alumnos con desajustes en el nivel curricular utilizando TEAMS, como herramienta de atención a alumnos con asignaturas suspensas en cursos anteriores.</b>	Tutores y especialistas.	Todo el curso escolar.
<b>Utilización de la herramienta TEAMS para el desarrollo de la clase en situaciones excepcionales como nevadas o enfermedades.</b>	Profesorado.	Cuando sea necesario.

### 3.2.2. Criterios, modelos metodológicos y didácticos para la integración de las tecnologías en el aula.

- Criterios comunes para el desarrollo de competencias digitales del alumnado en la propuesta curricular y programaciones.
- Fomento de metodologías activas (trabajo cooperativo, aprendizaje servicio, ABP, ABJ...)
- Desarrollo del pensamiento creativo, computacional y crítico.
- Principios, estrategias generales y criterios de flujo de enseñanza-aprendizaje con las TIC.
- Secuenciación de la competencia digital, estándares e indicadores de evaluación.
- Utilización de recursos digitales y contenidos en red.

17

Recoger en esta tabla Criterios, modelos metodológicos y didácticos y responsables. A modo de ejemplo tenéis los siguientes:

<b>Criterios, modelos metodológicos y didácticos</b>	<b>Responsable</b>
<b>Desarrollo del trabajo autónomo del alumnado en la utilización de los medios informáticos.</b>	Profesorado
<b>Diseño de actividades individuales y colectivas relacionadas con el desarrollo de las áreas del currículo, las cuales favorezcan la individualidad y los diferentes ritmos de aprendizaje.</b>	Profesorado
<b>Escape genially</b>	

### 3.2.3. Procesos de individualización para la inclusión educativa

Definir los procesos de individualización del aprendizaje, la inclusión educativa y el aprendizaje adaptativo a través de la integración efectiva de las tecnologías de la información, comunicación y aprendizaje.

Recoger en esta tabla procesos, responsables y temporalización. A modo de ejemplo tenéis los siguientes:

Proceso	Responsable	Temporalización
<b>Facilitar la inclusión educativa de los alumnos realizando planteamientos abiertos en sus modelos pedagógicos, utilizando metodologías innovadoras, tecnológicas e inclusivas.</b>	PT y orientación	Todo el curso.
<b>Permitir el seguimiento del curso por parte de una alumna hospitalizada de larga duración a través de TEAMS y otras herramientas digitales.</b>	Profesorado	Periodo de hospitalización de la alumna.
<b>Proporcionar actividades de ampliación y refuerzo a distintos niveles a través de TEAMS y Aula Moodle.</b>	Profesorado	Todo el curso
<b>Recopilación de material auxiliar para favorecer la adquisición de la lengua española por el alumnado ucraniano.</b>	Departamentos de Lengua y Orientación.	Tercer trimestre

18

### 3.2.4. Propuestas de innovación y mejora.

Incluir las posibles propuestas de innovación y mejora relacionadas con las prácticas de enseñanza y aprendizaje.

Acción	Medida	Estrategia de desarrollo	Responsable	Temporalización
Establecer criterios comunes en las programaciones didácticas para el desarrollo de la competencia digital del alumnado.	Registrar los ámbitos referentes a las TIC, en el apartado de la programación didáctica referente al tratamiento de las TIC desde la metodología propia de la materia.	Tratar, consensuar y concretar en la C.C.P los criterios de competencia digital mediante reuniones periódicas de los jefes de departamento, ateniéndose a los dispuesto en las propuestas curriculares	Jefes de departamento y departamentos didácticos.	Septiembre

Diseño de unidades didácticas y de situaciones de aprendizaje que reflejen el uso de las TIC	Establecimiento , en cada situación de aprendizaje relacionada con la competencia digital, un apartado específico sobre el tratamiento de las mismas, de manera coherente con los criterios de evaluación trabajados y con las competencias específicas a ellas vinculadas.	Procedimiento para concretar lo dispuesto en las programaciones didácticas llevada a cabo por los distintos departamentos	Profesorado	Durante el curso
Experimentación de nuevas metodologías relacionadas con las TIC para acceder a la información y la comunicación en el aula.	Trabajo a través de aulas virtuales o de aplicaciones Office 365 o Teams, para desarrollar procesos de aprendizaje de aula invertida o similares.	Procedimiento para desarrollar lo dispuesto desde los distintos departamentos en sus reuniones de coordinación.	Profesorado	Durante el curso
Utilización y diseño de actividades y programas de apoyo a los alumnos.	Elaboración de tutoriales y puesta a disposición de los alumnos de recursos relacionados con el uso eficaz y responsable de las TIC	Procedimiento de detección de necesidades y prevención de problemas por el responsable TIC y por la Comisión TIC	Coordinador TIC	Todo el curso
Incluir actividades de cooperación y relación entre	Incluir actividades colaborativas en el diseño y	Procedimiento de concreción de lo dispuesto en las	Departamentos didácticos y profesorado.	Todo el curso.

iguales, prevención y resolución de conflictos etc.; a través de las TIC.	desarrollo de las situaciones de aprendizaje de las distintas programaciones de aula teniendo en cuenta, como objetivo de las mismas, la mejora de la convivencia y la resolución de conflictos.	programaciones didácticas a las programaciones de aula		
Especificar en el Plan de Atención a la Diversidad de los recursos, materiales y programas TIC utilizados por los especialistas de Pedagogía Terapéutica y Audición y Lenguaje.	Elaborar un listado con los recursos TIC disponibles y su adecuación a la problemática concreta de los alumnos con los que se trabaja, buscando el mayor encaje a las necesidades educativas.	Registrar en las reuniones del departamento de orientación, los materiales, programas y recursos TIC utilizados por la PT.	PT	Todo el curso.

### 3.3. Desarrollo profesional.

Reflejar las actuaciones relacionadas con las acciones formativas planificadas para a la adquisición y mejora de la competencia digital de los docentes, la adaptación a entornos digitales y la colaboración y participación profesional en la integración y uso eficaz de las nuevas tecnologías en el proceso de enseñanza y aprendizaje.

#### 3.3.1. Procesos para la detección de las necesidades formativas del profesorado.

Recoger en esta tabla acciones, medidas, estrategias de desarrollo, responsables y temporalización. A modo de ejemplo tenéis los siguientes:

Acción	Medida	Estrategia de desarrollo	Responsable	Temporalización
--------	--------	--------------------------	-------------	-----------------

<b>Detección de necesidades formativas de centro.</b>	Preguntar por actuaciones formativas a nivel de centro para el curso siguiente.	Mensaje grupal directo a través de TEAMS	El Director, que también es el Coordinador de Formación.	Mayo
<b>Detección de necesidades formativas de un área determinada.</b>	Proponer actuaciones formativas a nivel de departamento o de un área determinada para el curso siguiente.	Reuniones de departamento o equipos de profesores.	El Jefe de departamento correspondiente lo trasladará al Coordinador de Formación.	Mayo
<b>Detección de necesidades formativas individuales.</b>	Proponer actuaciones formativas a nivel individual.	Contacto con el Coordinador de Formación o cumplimentación del formulario proporcionado por el CFIE: <a href="http://CFIE.de.ÁVILA(jcyl.es)">CFIE de ÁVILA (jcyl.es)</a>	Docentes.	Durante todo el curso.

### 3.3.2. Estructuración del proceso formativo para la integración curricular de las TIC.

La formación del profesorado se realiza desde diferentes iniciativas:

Acción	Medida	Estrategia de desarrollo	Responsable	Temporalización
Recogida de las necesidades formativas del profesorado en un Plan de Formación.	Proponer un Plan de Formación.	Cumplimentación de los formularios del CFIE para la solicitud del Plan de Formación y las actividades incluidas en el mismo.	Coordinador de Formación/ Director.	Final de curso.
Formación en Centro: <ul style="list-style-type: none"> <li>Formación dirigida a la organización didáctica de las TIC:</li> </ul>	Realizar la formación propuesta para el Centro.	Participación en el curso establecido en el Plan de Formación del Centro.	Responsable de coordinar la formación: Coordinador de Formación y	Tercer trimestre

Genially			Coordinadores de la actividad.  Responsable de asistir y aprovechar la formación: todos los docentes.	
Participación en actividades formativas fuera del Centro.	Inscribirse, de manera individual, en actividades formativas propuestas por el CFIE o por otras entidades.	Realizar actividades formativas tales como cursos, jornadas, etc.	Docentes.	Todo el curso.
Difusión interna de actividades interesantes con TIC.	Compartir con el resto del claustro actividades relacionadas con TIC.	Comentar a los compañeros propuestas extrapolables a otras clases, con el fin de enriquecer la práctica educativa con integración curricular de TIC.	Cualquier docente que pueda aportar ideas.	Todo el curso.
Compilación de recursos útiles para la autoformación de los docentes.	Proporcionar al profesorado webs o blogs con recursos y micro formación con tutoriales.	Colgar en la plataforma de Teams o Moodle del centro algunas webs o blogs que ayuden a la autoformación de los docentes.	Comisión TIC.	Todo el curso.

### 3.3.3. Evaluación de impacto. Resultados en la adquisición y mejora de las competencias digitales docentes.

Acción	Medida	Estrategia de desarrollo	Responsable	Temporalización
<b>Recogida de resultados sobre la adquisición de las competencias digitales docentes</b>	Reflexión final (hacer cuestionario)	Puesta en común del grado de cumplimiento de expectativas del curso	Coordinador del curso	Final de curso.
<b>Comparar resultados Autoevaluación TIC</b> <a href="https://autoevaluacion.educa.jcyl.es">https://autoevaluacion.educa.jcyl.es</a>	Autoevaluación TIC	Realizar la autoevaluación a principio de curso y después de realizar las acciones formativas	Comisión TIC	A principio de curso y tras las actividades formativas

### 3.3.4. Plan de acogida del profesorado. Protocolos de actuación ante el nuevo profesorado y su adaptación e integración a las TIC en el proceso de enseñanza y aprendizaje del centro.

Definir estrategias de acogida y apoyo a la integración y adaptación del profesorado al contexto tecnológico-educativo del centro.

Acción	Medida	Estrategia de desarrollo	Responsable	Temporalización
<b>Información al profesorado de nueva incorporación sobre las plataformas digitales que usa el Centro.</b>	Informar sobre las plataformas digitales que usa el Centro.	Reunión de bienvenida con el profesorado de reciente incorporación. Si el profesorado se incorpora a principio de curso, Claustro inicial.	Equipo Directivo.	Al comienzo de la incorporación del docente al centro.

<p><b>Información al profesorado de nueva incorporación del Plan de Formación del Centro.</b></p>	<p>Informar e inscribir sobre las acciones formativas del Centro.</p>	<p>Reunión de bienvenida con el profesorado de reciente incorporación. Si el profesorado se incorpora a principio de curso, Claustro inicial.</p>	<p>Responsable del Plan de Formación.</p>	<p>Al comienzo de la incorporación del docente al centro.</p>
<p><b>Información al profesorado de nueva incorporación sobre los equipos y recursos disponibles en el centro.</b></p>	<p>Informar y asignar recursos y equipos informáticos.</p>	<p>Reunión de bienvenida con el profesorado de reciente incorporación. Si el profesorado se incorpora a principio de curso, Claustro inicial.</p>	<p>Coordinador TIC.</p>	<p>Al comienzo de la incorporación del docente al centro.</p>
<p><b>Instrucción básica en el manejo de las herramientas digitales básicas utilizadas en el centro, así como el acceso a redes (Escuelas Conectadas) y las conexiones entre equipos.</b></p>	<p>Enseñar o recordar el manejo básico de las herramientas digitales.</p>	<p>Reunión de bienvenida con el profesorado de reciente incorporación. Si el profesorado se incorpora a principio de curso, Claustro inicial.</p>	<p>Miembro de la Comisión TIC.</p>	<p>Al comienzo de la incorporación del docente al centro.</p>
<p><b>Informar al profesorado de nueva incorporación sobre seguridad en el uso de herramientas institucionales</b></p>	<p>Informar sobre el uso de herramientas institucionales (cerrar sesión, uso de navegación privada, gestión de archivos personales, perfiles de usuarios, uso</p>	<p>Reunión de bienvenida con el profesorado de reciente incorporación. Si el profesorado se incorpora a principio de curso, Claustro inicial.</p>	<p>Miembro de la Comisión TIC.</p>	<p>Al comienzo de la incorporación del docente al centro.</p>



	seguro de USB, ...)			
--	---------------------	--	--	--

### 3.3.5. Propuestas de innovación y mejora.

ACCIÓN	MEDIDA	ESTRATEGIA DE DESARROLLO	RESPONSABLE	TEMPORALIZACIÓN
Colaboración con otros centros educativos.	Colaborar con otros centros en distintas actividades, con el fin de mejorar la propia práctica educativa.	Reuniones con los responsables de otros centros.	Equipos directivos.	Según disponibilidad.
Colaboración con organizaciones externas.	Colaborar con organizaciones externas como Cruz Roja, Unicef, INCIBE, Universidades, etc.	Reunión y actividades de las distintas organizaciones.	Responsable del contacto con otras organizaciones: equipo directivo.  Responsable de la realización de las actividades propuestas por otras organizaciones: docentes.	Según la propuesta de las organizaciones.
Realización de una Experiencia de Calidad.	Realizar una Experiencia de Calidad.	Planificar, llevar a cabo y evaluar una Experiencia de Calidad.	Equipo implicado en la Experiencia de Calidad.	Todo el curso.
Recopilar propuestas de nuevas herramientas a incorporar en el Centro.	Recogida de propuestas por parte de los docentes	Elaboración de una encuesta de recogida de datos	Comisión TIC	Todo el curso
Realizar encuestas de satisfacción sobre el uso de las	Recogida de datos a profesores y alumnos	Elaboración de una encuesta de recogida de datos	Comisión TIC	Fin de curso

herramientas digitales utilizadas en el Centro.				
Uso de herramientas digitales comunes	Adquisición de licencias de centro para el uso de herramientas digitales de gran uso.	Valoración de la necesidad de compra	Equipo directivo	Comienzo de curso

### 3.4. Procesos de evaluación.

Reflejar las actuaciones relacionadas con criterios, indicadores, procesos de evaluación, entornos de aprendizaje, uso de herramientas tecnológicas para la evaluación y resultados de los procesos, la eficacia y la eficiencia de la aplicación de estos procesos y el uso del entorno tecnológico didáctico en la integración y uso eficaz de las tecnologías en el proceso de enseñanza y aprendizaje.

En lo que se refiere a **cómo la tecnología afecta institucionalmente a la evaluación**, tendremos que hablar de tres niveles principales:

1. La evaluación de los aprendizajes de los estudiantes.
2. La certificación de los aprendizajes de los estudiantes.
3. La evaluación de los programas y procesos de enseñanza que llevamos a cabo dentro de las instituciones a través de analíticas de aprendizaje.

Por tanto, en este sentido, un centro que pretenda convertirse en una organización digitalmente competente debe plantearse estas cuestiones:

Pregunta	Respuesta
¿La evaluación se lleva a cabo desde un enfoque competencial?	La institución promueve la utilización de instrumentos de evaluación variados y accesibles a través de la red (rúbricas, dianas de aprendizaje, diarios de aprendizaje, etc.) en los que, además de conocimientos, también se contemplan las destrezas, competencias y actitudes. La organización promueve el uso de metodologías, técnicas, herramientas e instrumentos a través de tecnologías que pueden proporcionar información de retorno inmediata, incluso en tiempo real, a los estudiantes y a los docentes. En las programaciones se incluyen criterios para la evaluación de la competencia digital, basados en el marco educativo vigente.
¿Las tecnologías digitales son utilizadas para la	Se promueven formatos digitales de evaluación que integran las tecnologías digitales, fomentando el uso de distintos tipos

Pregunta	Respuesta
<b>autoevaluación y la evaluación entre pares?</b>	de evaluación, como la evaluación sumativa, la autoevaluación y la evaluación entre iguales, entre otros. Elaborar un programa de mentorización entre iguales que impulse el desarrollo de la competencia digital.
<b>¿El alumnado utiliza las tecnologías digitales para documentar su aprendizaje?</b>	Se promueve la utilización de diarios de aprendizaje que favorecen la reflexión y la documentación sobre el propio proceso de aprendizaje del alumnado (portafolio).

### 3.4.1. Procesos educativos

Indicador	Herramienta
Estrategias e instrumentos para la evaluación de la competencia digital de los estudiantes.	<ul style="list-style-type: none"> <li>• Metodología ABP</li> <li>• Portfolio</li> <li>• Rúbrica</li> <li>• Lista de Cotejo</li> <li>• iDoceo y Additio</li> </ul>
Criterios para la evaluación en entornos digitales presenciales y no presenciales. Criterios compartidos para evaluar los aprendizajes (presenciales, no presenciales, formales y no formales) en entornos digitales a través de herramientas digitales y con metodologías para que permitan la coevaluación y autoevaluación.	<ul style="list-style-type: none"> <li>• Classroom</li> <li>• Formulario Google</li> <li>• Rúbricas</li> </ul>
Valoración de los modelos y metodología de integración digital en los procesos de enseñanza. Reflejar los indicadores y herramientas para valorar las estrategias metodológicas que utiliza el profesorado.	<ul style="list-style-type: none"> <li>• Encuesta de satisfacción</li> </ul>
Evaluación de los aprendizajes con tecnologías digitales. Herramientas digitales que utiliza el centro para evaluar los aprendizajes.	<ul style="list-style-type: none"> <li>• Aulas virtuales</li> <li>• Google Forms</li> <li>• Quizziz</li> <li>• Plickers</li> <li>• Kahoot</li> <li>• Genially</li> <li>• Quizlet</li> </ul>

### 3.4.2. Procesos organizativos.

Indicador	Herramienta
Valoración y diagnóstico de los procesos de integración digital del centro. Valorar la eficacia de la estrategia digital.	Encuesta de satisfacción del funcionamiento del centro a toda la comunidad educativa.

Instrumentos y estrategias de los procesos organizativos.	Encuesta de satisfacción del funcionamiento del centro a toda la comunidad educativa.
---	---

### 3.4.3. Procesos tecnológicos.

Indicador	Herramienta
Criterios y estrategias para la valoración y diagnóstico de la estructura funcional de las tecnologías, redes y servicios (organizativas, interacción y educativos).	Reunión trimestral con empresa responsable o responsable del mantenimiento
Instrumentos o estrategias para la evaluación de la coherencia entre el contexto tecnológico y el contexto educativo.	Reflexión Comisión TIC/Departamentos

### 3.4.4. Propuestas de innovación y mejora.

Incluir las posibles propuestas de innovación y mejora relacionadas con los Procesos de Evaluación.

## 3.5. Contenidos y currículos.

28

### 3.5.1. Integración curricular de las TIC en las materias y ámbitos, como herramienta de enseñanza y aprendizaje.

Materia/Área/Asignatura	Objetivos	Contenidos
<b>Lengua castellana y literatura</b>	Utilizar las tecnologías de la información y la comunicación como consulta, mejora y apoyo al fomento de la lectura y al desarrollo de la comprensión lectora, para lo cual resulta fundamental incluir mejoras tales como: <ul style="list-style-type: none"> <li>▪ Incluir publicaciones en nuestro Twitter e Instagram.</li> <li>▪ Dar a conocer todas estas nuevas herramientas digitales que usamos para el fomento de la lectura.</li> </ul>	Utilización progresivamente autónoma de los diccionarios, de la biblioteca del centro y de las Tecnologías de la Información y la Comunicación como fuente de obtención de información. <p>Presentación oral: planificación, documentación, evaluación y mejora en la composición y exposición oral de textos pertenecientes a los ámbitos académico, periodístico, profesional, empresarial, y al de la publicidad, aplicando</p>

		<p>adecuadamente los esquemas textuales y las características específicas del tipo de texto, con la utilización habitual de las Tecnologías de la Información y la Comunicación.</p>
<p><b>Música</b></p>	<p>Desarrollar destrezas básicas en la utilización de las fuentes de información para, con sentido crítico, adquirir nuevos conocimientos. Adquirir una preparación básica en el campo de las tecnologías, especialmente las de la información y la comunicación.</p> <p>Valorar el papel de las tecnologías en la formación musical.</p> <p>Conocer las posibilidades de las tecnologías aplicadas a la música, utilizándolas con autonomía.</p>	<p>Utilización de las nuevas tecnologías para exponer el contenido de su trabajo a los compañeros de clase y en Internet.</p> <p>El tratamiento de las Tecnologías de la Información y de la Comunicación:</p> <ul style="list-style-type: none"> <li>- Cambios en las vibraciones de las ondas sonoras de los altavoces.</li> <li>- Búsqueda de información en Internet sobre María Callas.</li> <li>- Búsqueda de información en Internet sobre qué es un Guarnerius.</li> <li>- Búsqueda de información en Internet sobre Herbert von Karajan.</li> <li>- Búsqueda de información en Internet sobre cada una de las danzas que hay en España.</li> <li>- Búsqueda de información en Internet sobre distintos grupos, compositores e intérpretes.</li> <li>- Búsqueda de información en Internet sobre distintos instrumentos medievales.</li> <li>- Búsqueda de información en Internet sobre la familia Médici.</li> <li>- Búsqueda de información en Internet sobre qué instrumentos construyeron A. Stradivari, G. Guarneri y N.</li> </ul>

		<p>Amati y en qué ciudad trabajaron.</p> <ul style="list-style-type: none"> <li>- Búsqueda de información en Internet sobre La Sinfonía de los adioses y realización de una ficha con sus principales características.</li> <li>- Búsqueda de información en Internet sobre la programación romántica programada para esta temporada en teatros como La Scala de Milán, Metropolitan Opera House de Nueva York, Teatro de la Ópera de París, Teatro Real de Madrid, Royal Opera House de Londres, etc.</li> </ul> <p>Reconocimiento de la importancia de Internet y de las nuevas tecnologías para crear unas emisoras digitales o cualquier otro medio de comunicación.</p>
<b>Economía</b>	<p>Desarrollar destrezas básicas en la utilización de las fuentes de información para, con sentido crítico, adquirir nuevos conocimientos. Adquirir una preparación básica en el campo de las tecnologías, especialmente las de la información y la comunicación.</p> <p>Utilizar con solvencia y responsabilidad las tecnologías de la información y la comunicación</p>	<ul style="list-style-type: none"> <li>- Búsqueda de información sobre las prácticas contrarias a la competencia en los mercados. Competencia imperfecta.</li> <li>- Los Presupuestos Generales del Estado.</li> <li>- El desempleo.</li> <li>- Los ciclos económicos.</li> <li>- La política monetaria y fiscal.</li> <li>- El BCE y el sistema europeo de bancos centrales.</li> <li>- Los desequilibrios medioambientales y los desequilibrios norte-sur.</li> </ul>
<b>IAEE</b>	<p>Desarrollar destrezas básicas en la utilización de las fuentes de información para, con sentido crítico, adquirir nuevos conocimientos. Adquirir una preparación básica en el campo de las</p>	<p>La iniciativa emprendedora y el empresario en la sociedad. Cualidades y habilidades de los emprendedores. Los emprendedores sociales: innovadores y comprometidos con la</p>

	tecnologías, especialmente las de la información y la comunicación.	sociedad. Las nuevas tecnologías y el fomento del espíritu emprendedor.
<b>Educación financiera</b>	Desarrollar destrezas básicas en la utilización de las fuentes de información para, con sentido crítico, adquirir nuevos conocimientos. Adquirir una preparación básica en el campo de las tecnologías, especialmente las de la información y la comunicación.	Seguridad y tecnologías de la información y la comunicación.
<b>Fundamentos de Administración y Gestión</b>	Utilizar con solvencia y responsabilidad las tecnologías de la información y la comunicación.	Uso de las nuevas tecnologías de la información y comunicación para la comercialización en el mercado interno y en el exterior. El uso de nuevas tecnologías en el Plan de Marketing.
<b>Biología y Geología</b>	Obtener información sobre temas científicos utilizando las tecnologías de la información y la comunicación y otros medios y emplearla, valorando su contenido, para fundamentar y orientar los trabajos sobre temas científicos. Obtener, seleccionar, tratar y transmitir información en inglés a partir de fuentes, metodologías e instrumentos tecnológicos apropiados, incluidas las tecnologías de la información y la comunicación, procediendo de forma organizada, autónoma y crítica. Aplicar los avances de las nuevas tecnologías en la investigación geológica.	Prevención de las situaciones de riesgo derivadas de la inadecuada utilización de las TIC.  Utilización de los medios de comunicación y las tecnologías de la información para seleccionar información sobre el medio natural. Aportaciones de las nuevas tecnologías en la investigación de nuestro planeta. Las nuevas tecnologías en la investigación del medio ambiente.

<b>Anatomía aplicada</b>	<p>Utilizar las Tecnologías de la Información y la Comunicación para mejorar su proceso de aprendizaje, buscando fuentes de información adecuadas y participando en entornos colaborativos con intereses comunes.</p>	<p>Las Tecnologías de la Información y la Comunicación como complemento de aprendizaje. Aplicación práctica de los recursos.</p>
<b>Educación Física</b>	<p>Desarrollar destrezas básicas en la utilización de las fuentes de información para, con sentido crítico, adquirir nuevos conocimientos. Adquirir una preparación básica en el campo de las tecnologías, especialmente las de la información y la comunicación.</p>	<p>Identificación de información relevante, desechando la complementaria y superficial. Empleo de las Tecnologías de la Información y la Comunicación para la realización de trabajos de investigación sobre aspectos de la materia.</p> <p>Empleo de las nuevas Tecnologías de la Información y la Comunicación para la realización de trabajos de investigación sobre aspectos de la materia. Utilización de las Tecnologías de la Información y la Comunicación como medio activo de comunicación intergrupal y publicación de información.</p> <p>Recursos de las Tecnologías de la Información y la Comunicación como complemento de aprendizaje mediante su aplicación práctica.</p>
<b>Cultura Clásica</b>	<p>Desarrollar destrezas básicas en la utilización de las fuentes de información para, con sentido crítico, incorporar nuevos conocimientos. Adquirir una preparación básica en el campo de las tecnologías, especialmente las de la</p>	



	<p>información y la comunicación.</p> <p>Realizar trabajos de investigación sobre la pervivencia de la civilización clásica en el entorno, utilizando las tecnologías de la información y la comunicación.</p>	
<b>Latín</b>	Utilizar con solvencia y responsabilidad las tecnologías de la información y la comunicación.	Fomento de destrezas en el uso de las tecnologías.
<b>Física y Química</b>		Utilización de las Tecnologías de la información y la comunicación. Tecnologías de la Información y la Comunicación en el trabajo científico.
<b>Ciencias aplicadas a la actividad profesional</b>	Utilizar las tecnologías de la información.	Impacto de las Tecnologías de la Información y la Comunicación en el ciclo de investigación y desarrollo.
<b>Cultura científica</b>	<p>Utilizar con solvencia y responsabilidad las tecnologías de la información y la comunicación, propiciando un uso sensato y racional de las mismas para la construcción del conocimiento científico.</p> <p>Adquirir un conocimiento coherente y crítico de las tecnologías de la información, la comunicación y el ocio presentes en su entorno, propiciando un uso sensato y racional de las mismas para la construcción del conocimiento científico.</p>	<p>La utilización de las tecnologías de la Información y la comunicación en el trabajo científico. Presentación de conclusiones de forma oral y en diversos soportes.</p> <p>El valor estratégico de los recursos naturales y las nuevas tecnologías.</p>
<b>Química</b>	Utilizar las tecnologías de la información y la comunicación para obtener y ampliar información procedente de diferentes	

	fuentes y saber evaluar su contenido.	
<b>Física</b>	Utilizar de manera habitual las tecnologías de la información y la comunicación para realizar simulaciones, tratar datos y extraer y utilizar información de diferentes fuentes, evaluar su contenido, fundamentar los trabajos y adoptar decisiones	Uso de las tecnologías de la Información y la Comunicación para el análisis de textos de divulgación científica.
<b>Valores éticos</b>	Desarrollar destrezas básicas en la utilización de las fuentes de información para, con sentido crítico, incorporar nuevos conocimientos. Adquirir una preparación básica en el campo de las tecnologías, especialmente las de la información y la comunicación.	Prevención de las situaciones de riesgo derivadas de la inadecuada utilización de las TIC.
<b>Filosofía</b>	Utilizar con solvencia y responsabilidad las tecnologías de la información y la comunicación.	
<b>Francés</b>	Utilizar estrategias de aprendizaje y todos los recursos didácticos a su alcance, incluidas las tecnologías de la información y la comunicación, para obtener, seleccionar y presentar información oralmente y por escrito de forma autónoma.	Las situaciones de riesgo derivadas de la inadecuada utilización de las Tecnologías de la Información y la Comunicación
<b>Inglés</b>	Adquirir una preparación básica en el campo de las tecnologías, especialmente las de la información y la comunicación. Utilizar con solvencia y responsabilidad las tecnologías de la información y la comunicación.	El uso seguro y crítico de las tecnologías de la sociedad de la información para el ocio y la comunicación. Uso adecuado de las tecnologías de la información y comunicación.

<b>Matemáticas</b>	<p>Utilizar las tecnologías de la información y la comunicación de modo habitual en el proceso de aprendizaje, buscando, analizando y seleccionando información relevante en Internet o en otras fuentes, elaborando documentos propios, 23 haciendo exposiciones y argumentaciones de los mismos y compartiendo éstos en entornos apropiados para facilitar la interacción.</p>	<p>Las situaciones de riesgo derivadas de la inadecuada utilización de las Tecnologías de la Información y la Comunicación,</p>
<b>Plástica</b>	<p>Comprender los fundamentos del lenguaje multimedia, valorar las aportaciones de las tecnologías digitales y ser capaz de elaborar documentos mediante el mismo.</p>	<p>Identificación del lenguaje visual y plástico en prensa, publicidad, televisión, diseño gráfico, artes plásticas y tecnologías de la información. Utilización de las tecnologías de la información y la comunicación en las propias producciones. Los medios y tecnologías de la información y de la comunicación.</p>
<b>Dibujo técnico</b>	<p>Interesarse por las tecnologías de la información y la comunicación, en particular por los programas de diseño, disfrutando con su utilización y valorando sus posibilidades en la realización de planos técnicos.</p>	<p>Posibilidades de las Tecnologías de la Información y la Comunicación aplicadas al diseño, edición, archivo y presentación de proyectos.</p>
<b>Religión</b>	<p>Utilizar con solvencia y responsabilidad las tecnologías de la información y la comunicación.</p>	
<b>Tecnología</b>	<p>Desarrollar destrezas básicas en la utilización de las fuentes de información para, con sentido crítico, adquirir</p>	

	nuevos conocimientos, así como una preparación básica en el campo de las tecnologías, especialmente las de la información y la comunicación	
<b>TIC</b>		Las tecnologías de la información y la comunicación. Campos de aplicación. Impacto de las tecnologías de la información y la comunicación en la sociedad.

### 3.5.2. Secuenciación de contenidos y estándares de aprendizaje para la adquisición de la competencia digital para cada una de las áreas y niveles educativos

Contenidos/Estándares de aprendizaje	Secuenciación
<b>Utiliza recursos variados de las tecnologías de la información y la comunicación para la realización de sus trabajos académicos.</b>	Lengua castellana 1º y 2º ESO
<b>Conoce y utiliza herramientas de las Tecnologías de la Información y la Comunicación, participando, intercambiando opiniones, comentando y valorando escritos ajenos o escribiendo y dando a conocer los suyos propios.</b>	Lengua castellana 2º y 3º ESO
<b>Utiliza recursos variados de las Tecnologías de la Información y la Comunicación para la realización de sus trabajos académicos.</b>	Lengua castellana 3º y 4º ESO Conocimiento del lenguaje 3º ESO
<b>Realiza exposiciones orales sobre temas especializados, consultando fuentes de información diversa, utilizando las tecnologías de la información y siguiendo un orden previamente establecido.</b>	Lengua castellana 1º Bachillerato
<b>Utiliza las Tecnologías de la Información y la Comunicación para documentarse, consultando fuentes diversas, evaluando, contrastando, seleccionando y organizando la información relevante mediante fichas resumen.</b>	Lengua castellana 1º Bachillerato
<b>Utiliza las Tecnologías de la Información y la Comunicación para la realización, evaluación y mejora de textos escritos propios y ajenos.</b>	Lengua castellana 1º Bachillerato

Conoce algunas de las posibilidades que ofrecen las tecnologías y las utiliza como herramientas para la actividad musical.	Música 2º, 3º y 4º ESO
Utiliza los recursos de las nuevas tecnologías para exponer los contenidos de manera clara.	Música 2º, 3º y 4º ESO
Muestra interés por conocer las posibilidades que ofrecen las nuevas tecnologías como herramientas para la actividad musical.	Música 2º, 3º y 4º ESO
Utiliza diferentes fuentes de información, apoyándose en las tecnologías de la información y la comunicación, para la elaboración y presentación de sus investigaciones.	Biología y Geología 4º ESO
Distingue métodos desarrollados gracias a las nuevas tecnologías, asociándolos con la investigación de un fenómeno natural.	Biología y Geología 1º Bachillerato
Recopila información, utilizando las Tecnologías de la Información y la Comunicación de forma sistematizada y aplicando criterios de búsqueda que garanticen el acceso a fuentes actualizadas y rigurosas en la materia.	Anatomía aplicada 1º Bachillerato
Recopila información, utilizando las Tecnologías de la Información y la Comunicación de forma sistematizada y aplicando criterios de búsqueda que garanticen el acceso a fuentes actualizadas y rigurosas en la materia.	Biología 2º Bachillerato
Comprende y explica la importancia del uso de nuevas tecnologías en los estudios ambientales.	Ciencias de la Tierra y del Medio Ambiente 2º Bachillerato
Utiliza las Tecnologías de la Información y la Comunicación para elaborar documentos digitales propios (texto, presentaciones, imagen, video, sonido...) como resultado del proceso de búsqueda, análisis y selección de información relevante.	Educación Física 1º, 2º y 3º ESO
Utiliza las Tecnologías de la Información y la Comunicación para profundizar sobre contenidos del curso, realizando valoraciones críticas y argumentando sus conclusiones.	Educación Física 4º ESO

Utiliza las Tecnologías de la Información y la Comunicación para recabar información y realizar trabajos de investigación acerca de la pervivencia de la civilización clásica en nuestra cultura.	Cultura Clásica 2º ESO
Elabora y defiende un proyecto de investigación, sobre un tema de interés científico, utilizando las Tecnologías de la información y la comunicación.	Física y química 4º ESO
Realiza un trabajo sobre la importancia histórica del motor de explosión y lo presenta empleando las Tecnologías de la información y la comunicación.	Física y química 4º ESO
Emplea simulaciones virtuales interactivas para determinar la degradación de la energía en diferentes máquinas y expone los resultados empleando las Tecnologías de la información y la comunicación.	Física y química 4º ESO
Discrimina sobre la importancia que tienen las Tecnologías de la Información y la Comunicación en el ciclo de investigación y desarrollo.	Ciencias aplicadas a la actividad profesional 4º ESO
Reconoce tipos de innovación de productos basada en la utilización de nuevos materiales, nuevas tecnologías, etc., que surgen para dar respuesta a nuevas necesidades de la sociedad.	Ciencias aplicadas a la actividad profesional 4º ESO
Comunicar conclusiones e ideas en distintos soportes a públicos diversos, utilizando eficazmente las tecnologías de la información y la comunicación para transmitir opiniones propias argumentadas.	Cultura científica 4º ESO
Uso de los procedimientos y de las Tecnologías de la Información y la Comunicación de trabajo intelectual adecuados a la Filosofía.	Filosofía 1º Bachillerato
Selecciona y sistematiza información obtenida tanto en libros específicos como internet, utilizando las posibilidades de las nuevas tecnologías para consolidar y ampliar la información.	Filosofía 1º Bachillerato
Utiliza las tecnologías de la información y la comunicación para la creación de diseños geométricos sencillos.	Plástica 4º ESO

<b>Utiliza las nuevas tecnologías de la información y la comunicación para llevar a cabo sus propios proyectos artísticos de diseño.</b>	Plástica 4ºESO
<b>Utiliza y valora las nuevas tecnologías como aplicación para el estudio de la geometría</b>	Dibujo técnico 1ºBachillerato
<b>Elabora materiales, utilizando las tecnologías de la información y la comunicación, donde se refleja la universalidad de la Iglesia.</b>	Religión 2º ESO
<b>Explica qué nuevos sectores económicos han aparecido como consecuencia de la generalización de las tecnologías de la información y la comunicación.</b>	TIC 4ºESO
<b>Tecnología Industrial</b>	1º Bachillerato

3.5.3. Estructuración y acceso a los contenidos, los recursos didácticos digitales y servicios para el aprendizaje.

- Se da prioridad a la utilización de plataformas educativas institucionales: TEAMS y Aula Moodle pero se deja al profesor la elección final de qué herramienta utilizar.
- Se valora el uso de plataformas que permitan el acceso a contenidos offline.
- Las webs y blogs didácticas ya sea de uso cotidiano o como recomendación de ampliación se publican en la sección del Departamento correspondiente en la web del centro.

39

Reflejar los criterios establecidos para la selección, clasificación y acceso a los contenidos, así como el uso y accesibilidad online y offline a repositorios y LMS (Sistemas de gestión del aprendizaje – Plataformas).

3.5.4. Propuestas de innovación y mejora.

Incluir las posibles propuestas de innovación y mejora relacionadas con el contenido y el currículo.

3.6. Colaboración, trabajo en red e interacción social.

3.6.1. Definición del contexto del entorno de colaboración, interacción y comunicación de la comunidad educativa.

- La comunicación con las familias se lleva a cabo a través del IES Fácil (mensaje de texto), TEAMS, correo electrónico o vía telefónica.
- Las convocatorias a Claustros y Consejo Escolar se llevan a cabo mediante mensajes de TEAMS en el caso de los profesores y alumnos, y por correo electrónico en el caso del

personal de administración y servicios, representante del ayuntamiento y padres.

- La comunicación entre profesores se hace a través de la plataforma TEAMS tanto para mensajes directos como para la organización de reuniones y las convocatorias de las mismas.
- El centro dispone de cuentas activas en las Redes Sociales Twitter (@IES\_Alberche) e Instagram (@iesvalledelalberchee), que son gestionadas por tres profesores y una alumna de 1º de Bachillerato.
- La página web del centro (<http://iesvalledelalberche.centros.educa.jcyl.es>) es gestionada por el Jefe de Departamento de Tecnología quien se encarga de recabar información para mantenerla activa y actualizada. A principio de curso se encarga personalmente de hacer llegar a todos los profesores las vías por las que enviarle la información que consideremos oportuno publicar.
- Algunos profesores utilizan el Aula Moodle, donde cuelgan sus contenidos, realizan exámenes y tareas y se comunican con sus alumnos.
- Los profesores de la Sección Bilingüe trabajan en modo colaborativo en las plataformas Genially y Canva.
- Los alumnos de Biología y Geología de 1º Bachillerato participan en un programa de colaboración con los alumnos de su mismo nivel del IES “Hermenegildo Martín Borro” de Cebreros (Ávila), denominado “Lab-Bros”.
- Los alumnos de inglés de 1º ESO participan en un programa de intercambio de cartas con alumnos que cursan español en el Instituto Saint Ambrose de Coatbridge (Escocia).
- El centro colabora estrechamente con el Ayuntamiento de Navalunga, especialmente con la responsable del Centro Cultural para la gestión, organización y difusión conjunta de actividades.

### 3.6.2. Criterios y protocolos de colaboración, interacción y trabajo en red dentro y fuera del centro.

- La comunicación por correo electrónico entre los miembros de la Comunidad Educativa se realizará siempre a través del correo institucional y de la plataforma TEAMS.
- La comunicación de los profesores con los padres se realizará, siempre que sea posible, a través del Teams del alumno, por vía telefónica directa o a través del tutor.
- Toda actividad de interés para la comunidad educativa se dará a conocer a los responsables de las redes sociales para su publicación en las cuentas del centro, así como en la web del centro.
- Los documentos de trabajo institucionales se albergarán en una unidad compartida con el resto del profesorado en TEAMS.



### 3.6.3. Diagnóstico y valoración de la estructura, la organización y los servicios de colaboración, interacción y trabajo en red dentro y fuera del centro.

Elementos de la colaboración e interacción	Diagnóstico y valoración
<b>Comunidad educativa-correo institucional</b>	A principio de curso o con personal de nueva incorporación, cuesta crear el hábito de comprobar la bandeja de entrada del correo educa y la comunicación no es muy efectiva,
<b>Comunidad educativa-TEAMS</b>	Permiten una interacción inmediata entre profesores, siempre que tengan descargada la aplicación en sus dispositivos móviles. Hay que recordar siempre activar las notificaciones. Permite el envío de mensajes a todo el claustro, a grupos o de manera individual.
<b>Padres-TEAMS alumno</b>	Es una buena manera de hacer partícipe al alumno de la comunicación del profesor con la familia, pero no todos los padres tienen acceso al TEAMS de sus hijos, por lo que no llega el mensaje.
<b>Padres-teléfono</b>	Es la vía más directa y eficaz pero no se puede tener constancia de lo hablado. Es difícil contactar con algunos padres por motivos laborales o de cobertura.
<b>Padres-tutor</b>	Las reuniones con el tutor son una buena manera de trasladar a los padres información general sobre sus hijos. El tutor ha tenido que recopilar previamente dicha información. Existe la posibilidad de tener testigos, en caso necesario.
<b>Redes sociales</b>	Permiten hacer avisos y anuncios con impacto inmediato.
<b>Web del centro</b>	Imprescindible para la comunicación de plazos, por ejemplo, de matrícula, listados de libros y otra información relevante para las familias.
<b>Documentos compartidos-TEAMS</b>	En las carpetas de la sección “Archivos” de los distintos canales de TEAMS se organizan los documentos compartidos (actas, tablas, convocatorias...) El problema es que cualquiera puede modificar o borrar los archivos.

### 3.6.4. Propuestas de innovación y mejora.

Incluir las posibles propuestas de innovación y mejora relacionadas con la colaboración, trabajo en red e interacción social.

- Fomentar el uso de la web del centro como herramientas de promoción y documentación.

## 3.7. Infraestructura.

### 3.7.1. Descripción, categorización y organización de equipamiento y software.

Ubicación	Tipo de equipo	Características	Cantidad	Software	Responsable
Conserjería	Fotocopiadora	Canon c3530i	1		Conserjes
Conserjería	Fotocopiadora	Canon c5240i	1		Conserjes
Secretaría	Fotocopiadora	Ricoh Aticio mp4001	1		Administrativo
Sala de profesores	Impresora	HP Deskjet 1120c	1		
	Impresora	HPDeskjet 720 c	1		
	Impresora	HP Deskjet 930c	1		
Aula de Informática I	Impresora 3D	Da Vinci Junior 1.0	1		Profesor TIC
	Impresora	Lexmark E323	1		
	Impresora multifunción	HP Photosmart2575 All in one	1		
	Ordenador personal	HP Gygabytechassis Intel Pentium 2,7 GHz(x32)	1	Windows 7 4Gb	
	Ordenador personal	HP i-3220 3.3GHz	1	Windows 10 8Gb	
	Ordenador personal	Lenovo Think Center 72/92 SFF i7-3770	10	Windows 11 8 Gb	

	Ordenador personal	ADP i3-7100 2.40GHz	3	Windows 10 4Gb	
	Ordenador personal	ADP i3-7100 2.40GHz	2	Windows 10 4Gb	
	Ordenador personal	BEEP i3 2.40 GHz	5	Windows 10 8Gb	
	Ordenador personal	BEEP Pentium dual core 2.60 GHz (x32bits)	1	Windows Vista 4 Gb	
	Ordenador Personal	CIT 1300 INVES Pentium 2.40 GHz	8	Windows XP 4Gb	
	Ordenador Personal	CIT 90GV INVES Pentium 2,40Ghz	5	Windows XP 4Gb	
	Ordenador personal	CIT 95GV INVES Pentium 2,40Ghz	5	Windows XP 4Gb	
	Ordenador personal	Coolbox Intel Premium G3260 3.3GHz	2	Windows 10 4 Gb	
	Ordenador personal	EVEN Pentium Dual core E5300 2.6GHz	1	Windows 10 4 Gb	
	Ordenador personal	EVEN Pentium Dual core ES300 2.6GHz	1	Windows 10 4 Gb	
	Ordenador personal	Netway i5-6400 2.7GHz (x32 bits)	1	Windows 7 8Gb	
	Ordenador personal	TTL i3-7100 3.9 Gb	1	Windows 10 4 Gb	
	Panel interactivo	Smart technologies SBID MX265-V2	3	ANDROID	
	Pantalla interactiva	Smartboard	2		
<b>Laboratorio ciencias</b>	Portátil	ACER i3- 2.40 GHz	1	Windows 7 4 Gb	Departamento de Ciencias
	Portátil	ACER travelmate P-215 52	3	Windows 10 8Gb	

	Portátil	HP AMD PRO A-10 1.8 GHz	1	Windows 10 4 Gb	
	Portátil	HP Miniportátiles	10		
	Portátil	On LIFE pro one	10		
	Portátil		2	Windows 10 8 Gb	
	Portátil	Toshiba Tecra Intel core 2 1,66 GHz	1	Windows XP 4 Gb	
<b>Aulas</b>	Proyector	ACER de techo	9		
<b>Aulas</b>	Proyector	ACER esencial	4		
<b>Aulas</b>	Proyector	Casio XJ-V2	3		
<b>Aulas</b>	Proyector	EPSON	1		
<b>Aulas</b>	Proyector	Hitachi	1		
<b>Aulas</b>	Proyector	Note Vision	1		
<b>Aulas</b>	Proyector	Sony 3 LCD	1		
	Tablet	Huawei Media Pad T3 10	6	Android	

3.7.2. Definición, clasificación y estructuración de redes y servicios de aula, de centro y globales–institucionales.

Especificar la existencia de redes diferenciadas para cada perfil, conexión VPN y mapa de red.

IES VALLE DEL ALBERCHE (05006430, 71, AV0053, FIBRA 980/980)  
**AV\_EIPHINA\_**  
 PEC: CENTRO

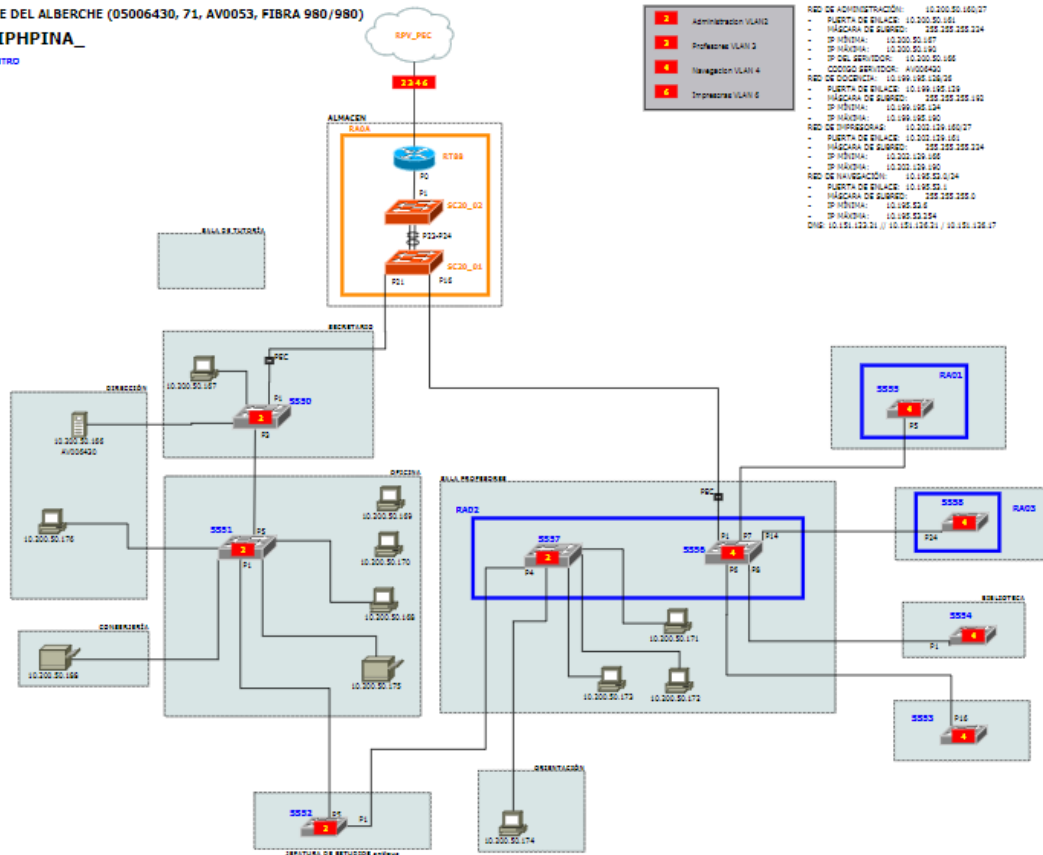

### 3.7.3. Organización tecnológica de redes y servicios.

Especificar la existencia de redes diferenciadas para cada perfil, conexión VPN y mapa de red. Solicitar al Servicio Técnico de Asistencia Informática.

El centro está adherido al Programa Escuelas Conectadas por lo que cuenta con conectividad a Internet de banda ancha ultrarrápida, mínimo 100 Mbps y red inalámbrica (WI-FI).

### 3.7.4. Planificación de equipamiento, organización, mantenimiento y gestión de equipos y servicios.

Definir la planificación para la adquisición, mantenimiento, reciclado, actualización de equipos y servicios, así como el establecimiento de responsabilidades para el mantenimiento y gestión de los equipos tecnológicos.

Para la adquisición de nuevos equipos se atiende a las demandas realizadas por los diferentes departamentos. Durante los últimos años, la adquisición de nuevos equipos ha ido orientada a dotar todas las aulas de proyectores. Este curso se han instalado tres paneles digitales y hemos recibido tres equipos por parte de la Junta de Castilla y León y el centro ha adquirido 10 equipos para renovar una de las aulas de informática.

No existe protocolo de reciclado, los equipos obsoletos o irreparables se almacenan en un lugar específico del centro. Anteriormente existía un contrato de reparación y mantenimiento periódico con una empresa externa, pero este curso se ha cancelado y cuando se acumulan incidencias se reparan externamente.

El profesorado dispone de una hoja de incidencias para reflejar las mismas. Especialmente importante en aulas de uso compartido como las de Informática.

### 3.7.5. Actuaciones para paliar la brecha digital.

- Actuaciones de compensación tecnológica relacionados con la inclusión digital del alumnado.
- Actuaciones relacionadas con facilitar el acceso a las TIC.

Actuaciones con las familias				
Actuación	Responsable	Destinatarios	Lugar	Temporalización
<b>Realizar un diagnóstico de las necesidades familiares en cuanto a equipamiento y conectividad.</b>	Equipo directivo.	Familias de los alumnos.	A través de cuestionario de Forms. En caso de no disponer de dispositivos, se podrá facilitar en papel.	A comienzos de curso.

Actuaciones con los alumnos				
Actuación	Responsable	Destinatarios	Lugar	Temporalización
<b>Trabajar en clase aspectos básicos relacionados con el manejo de herramientas de Office 365.</b>	Tutor o profesor responsable de impartir las horas de informática.	Alumnos de 1º ESO	Aula de o aula de informática.	Primer trimestre.
Preguntar sobre la disponibilidad de quipos en casa y la conexión a internet.	Profesorado y tutores	Alumnos de todos los grupos.	Aula de referencia	Primeros días de clase.

Recordar el manejo básico de TEAMS o del Aula Moodle	Profesorado	Alumnos de todos los grupos	Aula de referencia	de	Primeros días de clase
--	-------------	-----------------------------	--------------------	----	------------------------

### 3.7.6. Valoración y diagnóstico de estructura, funcionamiento y su uso educativo.

Reflejar los instrumentos de evaluación y diagnóstico sobre el funcionamiento óptimo de los equipos en el ámbito educativo.

Instrumento	Responsable	Temporalización
Hoja de incidencias TIC	Todo el profesorado	Todo el curso
Memoria (apartado referente a las TIC)	Comisión TIC	Final de curso
Cuestionario de satisfacción	A rellenar por las familias	Final de curso
Cuestionario de satisfacción	A rellenar por el profesorado	Final de curso
Memorias de departamento reflexión uso de herramientas	Los jefes de departamento.	Junio

### 3.7.7. Propuestas de innovación y mejora.

- Cambio del cableado del centro como medida para la mejora de conexión de los ordenadores conectados a través de cable ethernet.
- Dotar a cada aula de referencia de cada grupo de alumnos, de un ordenador de sobremesa, conectado a internet y a una pantalla interactiva o a un proyector. Previamente, debemos poner una llave maestra en todas las aulas para asegurar el material.
- Vincular el Plan de Formación del Centro a la mejora de las competencias digitales del profesorado.

## 3.8. Seguridad y confianza digital.

Reflejar las actuaciones relacionadas con la protección, seguridad y confianza digital en la integración y uso eficaz de las tecnologías en el proceso de enseñanza y aprendizaje.

### 3.8.1. Estructura organizativa de seguridad de servicios, redes y equipos. Estrategias y responsabilidades.

Especificar responsables, así como las medidas de seguridad necesarias para la protección, confidencialidad, conservación y seguridad de los datos de carácter académico y educativo. Estas medidas deben estar definidas y estructuradas.

Medidas de seguridad	Responsables
Confidencialidad de los datos de los alumnos, datos de las familias y datos del profesorado y datos del PES. Gracias a la protección para que no se puedan copiar. No se pueden generar copias en ningún medio de almacenamiento de la información confidencial. Solo se puede imprimir esta información desde la impresora de dirección. Las aplicaciones como IES2000 o Stilus>ATDI solo están disponibles para el director y el personal autorizado en cada caso.	Equipo directivo
En Dirección y Secretaría se dispone del uso de trituradora para la eliminación de los documentos con información confidencial.	Equipo directivo y PES
Uso prioritario y recomendado de las aplicaciones informáticas corporativas facilitadas desde la Consejería de Educación. Se desaconseja el uso con los alumnos de otro software y aplicaciones informáticas para uso educativo, en especial, las redes sociales.	Profesorado.

### 3.8.2. Criterios de almacenamiento y custodia de datos académicos, didácticos y documentales.

48

Definir las medidas necesarias para que los datos de carácter académico y educativo del centro sean tratados, custodiados y almacenados de forma segura.

Medidas de seguridad	Responsables
Los datos personales se encuentran protegidos bajo los criterios de la Ley de Protección de datos	Equipo directivo
Copias de seguridad y actualizaciones automatizadas IES 2000 y GECE	Sistema informático
Copias de seguridad de los documentos institucionales en disco duro externo y One Drive (cuenta del centro)	Equipo directivo
Custodia de exámenes en los diferentes departamentos durante el tiempo reglamentario (3 meses tras finalizar el curso)	Profesorado
Destrucción mecánica de documentos con información privada	Personal de Administración y Servicios

### 3.8.3. Actuaciones de formación y concienciación.

Especificar las actuaciones educativas secuenciadas en relación con aspectos como la seguridad, la concienciación con los riesgos de un uso indiscriminado de las tecnologías digitales y las normas para tener un comportamiento responsable en entornos en línea.



## Seguridad

Actuaciones	Temporalización
Uso y manejo de antivirus	Todo el curso
Congelación de equipos	Todo el curso
Plan Director “Los riesgos de internet”	2ª evaluación
Visita a las webs: <a href="https://www.educa.jcy.l.es/plandeseguridad/es">https://www.educa.jcy.l.es/plandeseguridad/es</a> <a href="https://www.incibe.es/">https://www.incibe.es/</a>	Todo el curso

## Concienciación con los riesgos de un uso indiscriminado de las tecnologías digitales

Actuaciones	Temporalización
Participación en el Plan Director: Riesgos de internet	26/01/2022
Tutores ESO. Actividades sobre riesgos de Internet: Vídeos para visionar y debatir: <a href="https://www.youtube.com/user/PantallasAmigas">https://www.youtube.com/user/PantallasAmigas</a> <a href="https://www.youtube.com/watch?v=6ylhGau0qXg">https://www.youtube.com/watch?v=6ylhGau0qXg</a> <a href="https://www.youtube.com/watch?v=LD70Q41bbqU&amp;ab_channel=acanal_da">https://www.youtube.com/watch?v=LD70Q41bbqU&amp;ab_channel=acanal_da</a> <a href="https://www.youtube.com/watch?v=zOlalfJ4qAQ#t=119&amp;ab_channel=l_okomao">https://www.youtube.com/watch?v=zOlalfJ4qAQ#t=119&amp;ab_channel=l_okomao</a>	Primer y Segundo trimestre

49

## Normas para tener un comportamiento responsable en entornos en línea.

ACTUACIONES	Temporalización
Concienciar de la información “sensible” que compartimos por internet	
Plan Director: Ludopatía y apuestas deportivas	8/02/2022

3.8.4. Criterios de evaluación de seguridad de datos, redes y servicios y su adecuación a la normativa de protección de datos y seguridad.

*Definir los criterios para evaluar los procesos de seguridad establecidos en el centro de acuerdo con los requerimientos legales de seguridad y protección de datos.*

**Criterios para evaluar**

Tratamiento de los datos de carácter personal de los alumnos y de sus familiares, con respeto a su privacidad, teniendo presente el interés y la protección de los menores.

**Autorización de uso de imágenes (matrícula)**

**Estadillo informativo para profesores (adjuntar como anexo)**

### 3.8.5. Propuestas de innovación y mejora

Incluir las posibles propuestas de innovación y mejora relacionadas con la seguridad y confianza digital.

## 4. Evaluación.

Evaluar el Plan del centro mediante estrategias de seguimiento y diagnóstico, así como determinar propuestas de mejora del mismo.

El plan debe contemplar indicadores de logro para realizar anualmente una evaluación de progresos del Plan Digital de Centro.

- Serán indicadores significativos del grado de consecución de los objetivos para poder hacer los ajustes y mejoras que sean precisos.
- El plan se evaluará en función de los resultados obtenidos, en el marco de los objetivos y plazos previstos, y de las condiciones de aplicación.
- El informe de progreso formaría parte de la Memoria anual del centro.

50

Al final del curso o del período plurianual, **una vez que se hayan consolidado las actuaciones, se debe volver a evaluar globalmente la competencia digital del centro** utilizando la herramienta SELFIE. Esta evaluación se realizará preferentemente al final del curso escolar, con una cadencia al menos bienal y dará pie a la revisión y actualización del Plan Digital de Centro.

### 4.1. Seguimiento y diagnóstico.

- Valorar los instrumentos y herramientas utilizadas para el seguimiento y diagnóstico del Plan, así como el grado de consecución de los objetivos e indicadores de evaluación.
- Herramientas para la evaluación del Plan: cuestionarios, informes de fin de curso, memoria de actuaciones, etc.
- Grado de consecución de los objetivos propuestos en cada una de las dimensiones: educativa, organizativa y tecnológica.
- Indicadores de logro de las propuestas de mejora.

Para el seguimiento y revisión, se puede utilizar como herramienta la siguiente tabla, adaptándola a los objetivos marcados en el punto **¡Error! No se encuentra el origen de la referencia..**

Objetivo	Indicador	Técnica	Instrumento	Responsable	Temporalización
<b>Valorar el grado en que las TIC se han recogido en los distintos documentos institucionales</b>	Inclusión de propuestas TIC en los documentos	Revisión	PGA Plan de fomento de la lectura Plan de convivencia PIE Plan de mejora	Comisión TIC	Fin de curso
<b>Utilizar las TIC como herramienta de aprendizaje de los contenidos propios de las áreas.</b>	Inclusión en las memorias de los distintos departamentos	Revisión	Memorias de los Departamentos	Jefes de departamento	Fin de curso
<b>Utilizar plataformas educativas, blogs o contenido virtual para fomentar la interacción y la colaboración entre los profesores y los alumnos.</b>	Control del número de apertura de cursos en el aula virtual del centro. Registro del número de canales abiertos en Teams con los grupos a los que se imparte docencia.	Revisión	Aportación de evidencias por parte del profesorado.	Jefes de departamento.	Fin de curso.
<b>Organizar actividades orientadas al uso seguro y responsable de las TIC desde la tutoría y participar en otras que se nos propongan</b>	Chequeo de ejecución de las actividades propuestas en el Plan de Actividades Complementarias y Extraescolares	Revisión	Fichas de actividades complementarias y extraescolares realizadas durante el curso.	Jefe del Dpto. Extraescolares y Jefe de estudios.	Final de curso.

desde otras instituciones.					
<b>Utilizar en sus áreas los recursos de los que dispone el Centro como una herramienta pedagógica habitual en el proceso de enseñanza.</b>	Inclusión en las memorias de los departamentos los recursos empleados y el grado de adecuación de los mismos.	Revisión	Memorias de los departamentos didácticos.	Comisión TIC	Final de curso.
<b>Potenciar la integración de las TIC en las programaciones didácticas, recogiendo aspectos como el empleo de búsquedas contrastadas y críticas de información en internet, uso de presentaciones audiovisuales, empleo de actividades interactivas, uso de aulas virtuales...</b>	Inclusión en las programaciones didácticas y en las programaciones de aula	Revisión	Programaciones didácticas y de aula.	Jefes de departamento y profesorado	Todo el curso.
<b>Uso de las TIC para favorecer metodologías innovadoras y experimentales a través de</b>	Inclusión en las programaciones didácticas y en las programaciones de aula	Revisión	Programaciones didácticas y de aula.	Jefes de departamento y profesorado	Todo el curso.

<b>proyectos compartidos.</b>					
<b>Difundir aspectos de la vida del centro a toda la comunidad educativa.</b>	Inclusión de información relacionada con este propósito en la página web del centro.	Revisión.	Página web	Responsable TIC	Todo el curso.
<b>Valorar y permitir el uso de dispositivos móviles para fines educativos.</b>	Inclusión en las programaciones didácticas y de aula vinculando a situaciones de aprendizaje concretas y a objetivos educativos concretos.	Revisión	Programaciones didácticas y de aula.	Jefes de departamento y profesorado.	Todo el curso.
<b>Favorecer la creación de vías de comunicación tecnológicas entre los miembros de la comunidad educativa: correo educa, TEAMS, y MOODLE.</b>	Creación de grupos de Outlook con listados de correo de padres y alumnos por parte de tutores y equipo directivo.	Revisión	Herramientas corporativas.	Tutores y equipo directivo	Todo el curso.
<b>Utilizar los equipos de TEAMS para la coordinación, comunicación y trabajo de la comunidad educativa.</b>	Creación de equipos y canales	Revisión	Teams	Equipo directivo, Jefes de departamento, tutores, profesorado.	Todo el curso.
<b>Utilizar la plataforma EDUCACYL y las</b>	Memorias de los departamentos. Evaluación	Revisión	Memorias	Equipo directivo, Jefes de departamen	Final de curso.

<b>herramientas Office 365.</b>	de la práctica docente.			to, profesorado.	
<b>Formar al profesorado en la utilización de herramientas TIC.</b>	Importancia relativa en el Plan de Formación de Centro	Revisión.	Plan de formación	Responsable de formación.	3ª evaluación.
<b>Organizar y sistematizar la digitalización de los procesos de la gestión administrativa del centro, como las actas y establecer la firma digital de los documentos.</b>	Sustitución de herramientas tradicionales por alternativas digitales en los procesos de gestión administrativa y uso de firmas digitales en los mismos.	Revisión	Documentos administrativos	Equipo directivo	Todo el curso.
<b>Utilizar las TIC y redes sociales para la proyección exterior de nuestro centro.</b>	Número de apariciones en la web del centro de informaciones que favorezcan la proyección del centro hacia el exterior.	Revisión	Web del centro.	Responsable TIC	Todo el curso.
<b>Poner a disposición de la comunidad educativa los documentos del centro, utilizando diferentes vías, como la página web del centro.</b>	Aparición de documentos en la web del centro.	Revisión	Web del centro	Responsable TIC	Todo el curso.

<b>Elaborar un plan de mantenimiento y renovación de equipos, software e infraestructuras TIC.</b>	Plantilla de incidencias TIC y archivo.	Revisión	Archivo de incidencias TIC	Responsable TIC	Todo el curso.
<b>Gestionar y distribuir los recursos para que estén al alcance de todos y asegurar así las posibilidades educativas de todo el alumnado.</b>	Criterio en la planificación y organización del centro.	Revisión	DOC	Director	Inicio de curso.
<b>Velar por el buen funcionamiento y mantenimiento de los equipos.</b>	Plantilla de incidencias TIC	Revisión	Archivo del registro de incidencias TIC	Responsable de medios informático	Todo el curso.
<b>Recibir formación en seguridad y uso correcto de las TIC (alumnos y profesores).</b>	Charlas, cursos de formación y recursos TIC	Revisión	Plan de Formación Programa de Actividades Complementarias y Extraescolares	Jefe del Dpto de Extraescolares Responsable de formación.	Todo el curso.

#### 4.2. Evaluación del Plan.

Determinar en qué medida se ha desarrollado el Plan conforme al planteamiento inicial previsto y especificar las actividades de dinamización y difusión del Plan.

- Grado de satisfacción del desarrollo del Plan.
- Valoración de la difusión y dinamización realizada.
- Análisis en función de los resultados obtenidos y la temporalización diseñada.
- En esta tabla indicar el grado de satisfacción en función de la consecución de los objetivos planteados en el apartado 2.2 Objetivos del plan de acción.

Grado de satisfacción del desarrollo del Plan		
DIMENSIÓN	OBJETIVOS	GRADO (del 1 al 10)
PEDAGÓGICA	Grado de cumplimiento de los objetivos programados	
	Adecuación de los contenidos digitales trabajados	
	Adecuación del tiempo empleado para el desarrollo de la competencia digital del alumnado.	
	Número de actividades digitales realizadas	
	Variedad y calidad de las actividades.	
	Grado de utilización de los medios y recursos tecnológicos.	
	Efectividad de los recursos y materiales utilizados	
	Adecuación de las nuevas aplicaciones instaladas.	
	Idoneidad de la metodología empleada	
	Adecuación de los agrupamientos del alumnado.	
	Contribución de las TIC al desarrollo de metodologías activas.	
	Adecuación de las estrategias e instrumentos de evaluación.	
	Influencia en la mejora del rendimiento escolar	
	Contribución a la mejora del rendimiento escolar del alumnado.	
Utilización del alumnado de las plataformas educativas fuera del centro escolar.		
Grado de satisfacción del alumnado.		
ORGANIZATIVA	Eficacia en la gestión administrativa del centro mediante los programas y aplicaciones oficiales.	
	Grado de comunicación digital entre el profesorado.	
	Participación del profesorado en las plataformas del centro,	
	Colaboración del profesorado en las tareas digitales compartidas	
	Nivel de coordinación entre el profesorado en actividades TIC	
	Valoración de la formación del profesorado recibida en el centro.	
	Facilitación de materiales y recursos informativos al profesorado	
	Idoneidad de las normas de los espacios y recursos informáticos, y su grado de cumplimiento.	
	Adecuación de los horarios para la utilización de los medios informáticos	



	Eficacia del apoyo al profesorado para la práctica de las TIC en el aula	
	Grado de comunicación digital con las familias.	
	Nivel de participación de las familias en las plataformas del centro.	
TECNOLÓGICA	Actualización de la Página web del centro y del aula virtual.	
	Valoración de la difusión de la información del centro.	
	Estado de los materiales y recursos tecnológicos del centro.	
	Reparación de los equipos y dispositivos	
	Retirada reglamentaria de aparatos obsoletos	
	Adecuación de las medidas de protección de datos.	

### 4.3. Propuestas de mejora y procesos de actualización

Conclusiones sobre la aplicación y líneas de mejora detectadas para próximas revisiones y actualizaciones del Plan.

- *Priorización de las propuestas de mejora a desarrollar.*
- *Procesos de revisión y actualización del Plan.*